



**PULVÉRISATEUR SANS FIL**

**RACPVD16L**

**MANUEL D'INSTRUCTIONS**

ATTENTION Lisez les instructions avant d'utiliser la machine!

# SOMMAIRE

1. INSTRUCTIONS DE SÉCURITÉ.....	3
2. DESCRIPTION DU PRODUIT.....	7
3. PRÉPARATION AVANT L'UTILISATION.....	8
4. MODE D'EMPLOI.....	11
5. INSPECTION ET RANGEMENT APRÈS L'UTILISATION.....	12
6. VÉRIFICATION DES ÉLÉMENTS AVANT DE DEMANDER UNE RÉVISION.....	13
7. CARACTÉRISTIQUES DU PRODUIT.....	14
8. DÉCLARATION DE CONFORMITÉ.....	15
9. GARANTIE.....	16
10. PANNE DU PRODUIT .....	17
11. EXCLUSIONS DE GARANTIE.....	18

# 1. INSTRUCTIONS DE SÉCURITÉ

- Les précautions de sécurité doivent être suivies pour l'utilisation sécurisée du pulvérisateur rechargeable. Ne pas observer ces précautions peut entraîner le décès, de graves blessures, une panne du produit ou une dégradation des performances.

Ce pulvérisateur est conçu pour la sylviculture et l'agriculture (pelouses et jardins). Ce n'est pas un produit domestique, il est interdit de l'utiliser pour le lavage du corps.

Toute autre utilisation est interdite.

Le pulvérisateur ne doit être utilisé qu'avec des produits phytopharmaceutiques approuvés par les autorités réglementaires locales / nationales pour les produits phytopharmaceutiques à utiliser avec les pulvérisateurs à dos.

- Portez un équipement de protection personnel comprenant au moins une protection oculaire, une protection auditive, un masque, des chaussures antidérapantes, des vêtements de sécurité et des gants.

- Le pulvérisateur peut être utilisé par un premier opérateur inexpérimenté. Cependant, l'utilisateur doit avoir suivi une formation pour toutes les opérations avec un professionnel avant d'utiliser la machine.

- Sécurisez le pulvérisateur pendant le transport pour éviter tout dommage ou blessure.

Transportez toujours le pulvérisateur par sa poignée.

- Apportez toujours maintenance et entretien au pulvérisateur après chaque utilisation. Suivez les instructions données dans ce manuel et utilisez les accessoires recommandés par le fabricant. Un entretien incorrect, l'utilisation de composants non conformes et le retrait des dispositifs de sécurité peuvent augmenter le risque d'accident, de détérioration de la machine et de mauvais résultat de fonctionnement.

- Avertissement - N'utilisez pas le pulvérisateur lorsque vous êtes fatigué, malade ou sous l'influence de l'alcool ou d'autres drogues ou médicaments.

- Pendant l'opération, certains dangers peuvent être rencontrés; afin d'éviter les dangers, vérifiez la zone d'opération, éloignez les passants. La lance ne doit pas être dirigée vers l'opérateur. Ne dirigez pas la lance vers un feu, des produits et matériaux dangereux.

- N'utilisez pas le spray dans une pièce fermée, dans une zone dangereuse (par exemple zone avec présence de produit chimique, inflammable).

- En cas d'accident ou de blocage, arrêtez immédiatement d'utiliser l'outil. Retirez la batterie. Vérifiez l'outil en cas de dommage. Retirez le blocage de manière sûre. Si l'outil est endommagé, ne le réutilisez pas et apportez-le à notre service client.

- Lors du redémarrage du pulvérisateur après l'hivernage: vérifiez le niveau de la batterie et rechargez-la si nécessaire. Laissez l'outil fonctionner à vide pendant quelques minutes.



- Lorsqu'une buse est bloquée, arrêtez d'utiliser l'outil. Démontez la buse et nettoyez-la pour éliminer le blocage.

- N'entrez jamais en contact avec des produits chimiques. En cas d'inhalation, arrêtez d'utiliser l'outil; allez immédiatement dans un endroit où l'air frais est présent. En cas de contact avec la peau, rincez abondamment à l'eau claire. Pendant l'utilisation, le remplissage, la vidange, le nettoyage ou l'entretien, manipulez la lance de manière sûre; évitez tout contact avec un agent chimique. Utilisez des gants de protection.

- Utilisez toujours les accessoires et les batteries recommandés par le fabricant. Contactez le fabricant pour obtenir des conseils sur les pièces de rechange et les accessoires (voir à la fin de ce manuel).

- Évitez toute dérive en tenant compte de différents paramètres tels que les buses, la pression, la hauteur de la flèche, la vitesse du vent, etc.
- N'utilisez de produits phytopharmaceutiques
- Ne connectez pas ce pulvérisateur à un autre équipement.
- Veuillez lire le manuel et tout comprendre avant l'utilisation.
- Ces instructions éviteront les dommages à l'utilisateur et à la propriété. Veuillez lire attentivement ce qui suit et l'utiliser correctement.

Les précautions sont divisées en trois catégories : « DANGER », « AVERTISSEMENT » et « ATTENTION ».

 <p><b>DANGER !</b></p>	<p>Le non-respect de cette indication peut entraîner de graves blessures ou le décès.</p>
 <p><b>AVERTISSEMENT!</b></p>	<p>Le non-respect de cette indication peut entraîner de graves blessures.</p>
 <p><b>ATTENTION!</b></p>	<p>Le non-respect de cette indication peut entraîner des blessures légères ou des dommages au produit.</p>

### Précautions avant usage

 **DANGER ! Ne jamais laisser utiliser le pulvérisateur par les personnes suivantes :**

- Personnes sous l'emprise de l'alcool et femmes enceintes.
- Personnes atteintes de maladie mentale.

 **AVERTISSEMENT !**

- Ne pas manipuler la batterie et le chargeur avec les mains mouillées. Il existe un danger d'électrocution.
- Ne pas utiliser de batteries qui ne correspondent pas aux caractéristiques, ni modifier le produit.
- Avant l'utilisation, porter des lunettes de sécurité et une protection respiratoire, porter des vêtements appropriés.

 **ATTENTION !**

- Vérifier qu'il n'y a aucune fuite dans l'ensemble et à chaque pièce de connexion, pas de fissure ou de fuite aux tuyaux flexibles, ni anomalies dans les boucles des sangles d'épaule et aux connexions du réservoir.
- Si vous devez vous déplacer en véhicule en ayant du produit dans le pulvérisateur, le produit chimique peut fuir.
- Bien serrer le bouchon de réservoir pour éviter que le produit ne se répande. Si la batterie est endommagée en raison d'un impact, il peut être dangereux de l'enlever.
- S'assurer de charger la batterie après l'achat, avant et après l'utilisation.

### Précautions pendant l'utilisation

 **DANGER !**

- Si vous utilisez des pesticides, veuillez lire attentivement le manuel concernant le pesticide et en comprendre la toxicité et l'usage, et le mélanger correctement.

- b. Si le pesticide entre en contact avec la peau lors de la pulvérisation, arrêter immédiatement de travailler et laver la zone contaminée avec du savon. Si la contamination est étendue, aller à l'hôpital le plus proche pour la traiter.
- c. Si vous ne vous sentez pas bien pendant la pulvérisation, arrêtez immédiatement le travail et reposez-vous bien. Le cas échéant, allez à l'hôpital le plus proche pour un avis médical.
- d. Si le vent se lève soudainement pendant l'utilisation, tournez le pulvérisateur dans le sens du vent et, le cas échéant, arrêtez de travailler.
- e. En tenant compte des différents paramètres tels que les embouts, la pression, la hauteur de pulvérisation, la vitesse du vent, veuillez suivre nos recommandations pour choisir l'embout.



### **AVERTISSEMENT !**

- f. Veuillez bien serrer le bouchon pour que le joint de réservoir ne fuie pas.
- g. Ne jamais mélanger les pesticides avec d'autres conteneurs, et les conteneurs vides doivent être correctement mis au rebut.
- h. Lors de la pulvérisation de pesticides, interdire aux ouvriers d'entrer dans la machine ou d'en sortir, et faire attention de ne pas diriger l'embout vers des personnes ou des animaux.



### **ATTENTION !**

- i. Ne pas mettre plus de produit dans le réservoir que sur l'échelle de capacité indiquée sur le côté du réservoir.
- j. Mélanger soigneusement le produit au volume approprié et le diluer avant de le mettre dans le réservoir.
- k. Si un bruit anormal ou une fuite se produit dans le pulvérisateur pendant l'usage, arrêter immédiatement les opérations et vérifier le pulvérisateur.

### **Remarques après usage**



### **ATTENTION ! Il ne faut pas mettre le pulvérisateur complètement dans l'eau pour le nettoyer !**

- a. Après usage, retirer soigneusement tout le liquide restant dans le réservoir et bien rincer avec de l'eau claire.
- b. Après avoir nettoyé le réservoir, laver le filtre, l'intérieur du tuyau flexible, et l'embout pendant 3 à 4 minutes.
- c. Après l'usage, veuillez-vous assurer de recharger complètement la batterie et retirer le jack de connexion.
- d. Après usage et nettoyage, rangez votre outil. Utiliser le carton pour transporter le pulvérisateur et les accessoires. Entreposer l'outil dans un endroit propre et sec, de préférence dans son carton.



### **DANGER !**

- e. Le garder dans un endroit sécurisé hors de portée des enfants.



### **ATTENTION !**

- f. Quand vous le rangez pour une période prolongée, il faut le sécher complètement. Veuillez le mettre dans une pièce fraîche à l'intérieur, spécialement en hiver.
- g. Après l'avoir lavé, le faire fonctionner jusqu'à ce qu'il n'y ait plus d'eau qui sorte de l'embout.

### **Précautions pour le stockage de longue durée**

- a. Le ranger. Si de l'humidité reste dans la pompe et le tuyau, il peut être endommagé par les

vagues de froid en hiver.

b. Quand la batterie est complètement chargée, débrancher le jack de l'unité d'alimentation et mettre l'interrupteur sur ARRET.

### **Précautions pour manipuler la batterie et le chargeur**



#### **AVERTISSEMENT !**

a. Charger la batterie avec le chargeur standard inclus à ce produit.

b. Le chargement avec un autre chargeur qui ne correspond pas à la capacité peut provoquer un incendie ou un dysfonctionnement.

c. La batterie est prévue pour un pulvérisateur PASECO. Ne pas utiliser de batteries autres que les batteries standards. Cela pourrait provoquer une surchauffe et endommager la batterie.

d. Ne pas réparer ou modifier le chargeur et la batterie. Il existe un danger d'électrocution ou d'incendie. S'assurer de faire appel au revendeur qui vous l'a vendu pour le faire réparer.

e. Charger la batterie dans un endroit bien ventilé où la température est entre 0 et 40°C.

f. Ne pas couvrir la batterie avec du papier ou un chiffon pendant le chargement.

g. Ne jamais mettre la batterie dans l'eau ou le feu.

h. Ne pas la charger ou l'utiliser en présence de gaz ou de liquides inflammables.

i. Ne pas laisser la batterie dans une voiture en été ou dans un endroit où la température peut monter à plus de 50°C.



#### **ATTENTION !**

j. Pendant le chargement, ne pas toucher la fiche avec les mains mouillées. Il existe un danger d'électrocution.





k. Toujours charger la batterie comme indiqué dans le manuel.

l. Il existe un danger d'incendie ou d'explosion.

m. Quand elle n'est pas utilisée pour une longue durée, s'assurer de charger complètement la batterie et la recharger au moins tous les trois mois. Quand la batterie est complètement déchargée, la réutilisation (rechargement) peut ne pas être possible.

### **Explication des symboles**

	Pour réduire le risque de blessure, l'utilisateur doit lire ce manuel et le comprendre avant d'utiliser ce produit.
	Conforme aux normes de sécurité en vigueur.
	Ne pas jeter les vieux appareils avec les déchets domestiques.
	Porter des protections oculaires.
	Porter une protection respiratoire.
	Porter des vêtements de protection appropriés.

	Recyclage.
	Ne pas exposer les batteries à des températures supérieures à 50°C.
	Ne pas jeter les batteries dans l'eau.
	Ne pas jeter les batteries au feu. Elles pourraient exploser et provoquer des blessures.
	Lors de la pulvérisation, tenir les passants à l'écart.

## 2. DESCRIPTION DU PRODUIT

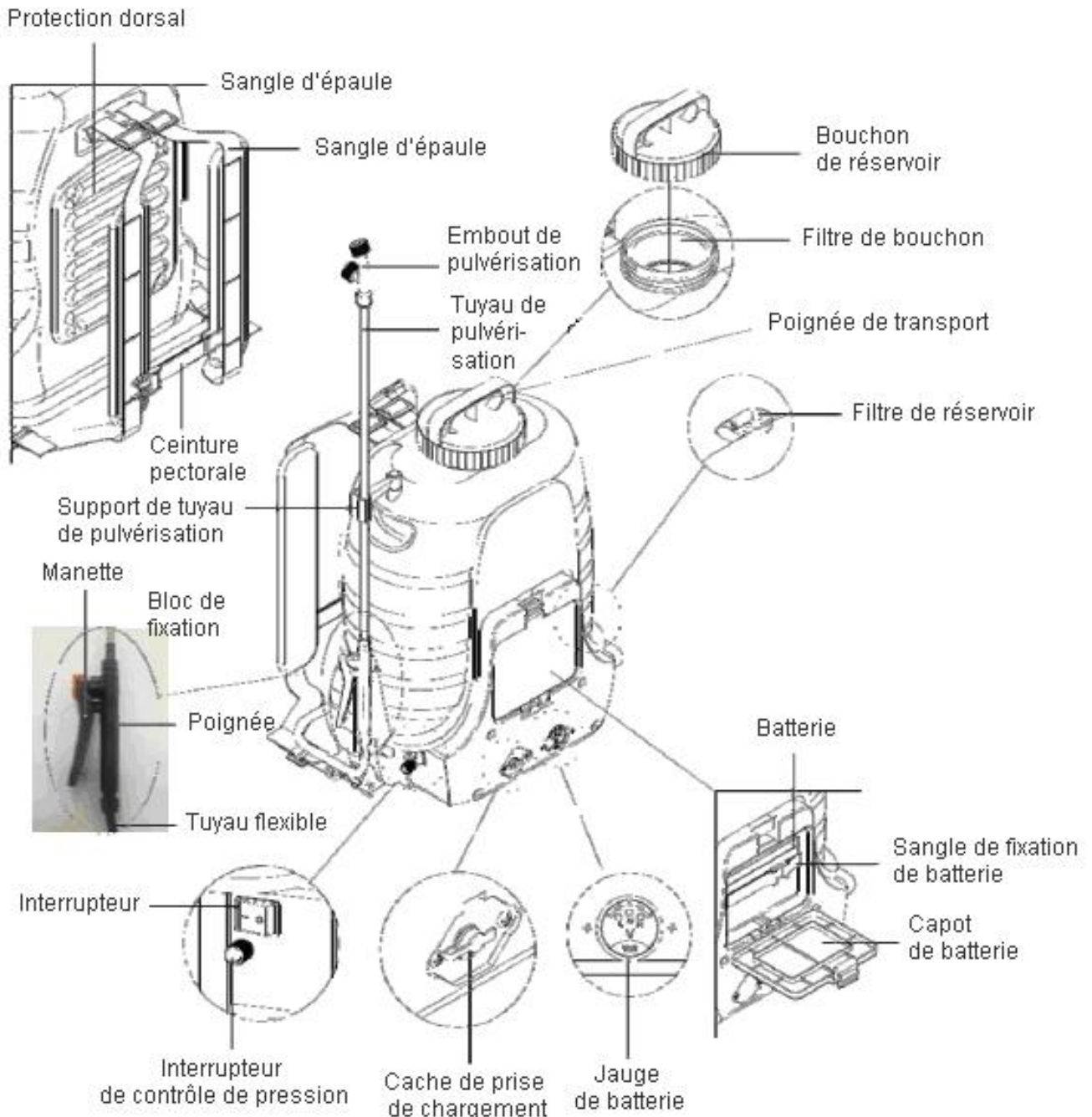

### 3. PREPARATION AVANT L'UTILISATION

**!** ATTENTION ! S'assurer qu'un joint se trouve à la connexion comme indiqué dans l'illustration. Bien connecter pour que le liquide ne fuit pas.

#### 1) Déballage et conformité des accessoires

a. Tous les produits étant testés avant l'expédition, il peut rester un peu d'eau dans le corps principal du pulvérisateur et dans l'ensemble poignée-tuyau flexible.

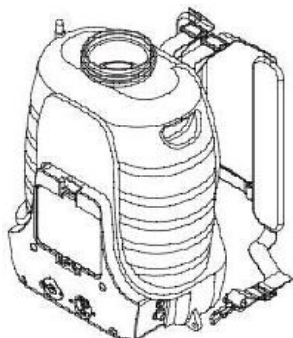

Corps principal du pulvérisateur



Ensemble poignée-tuyau flexible



Tuyau de pulvérisation

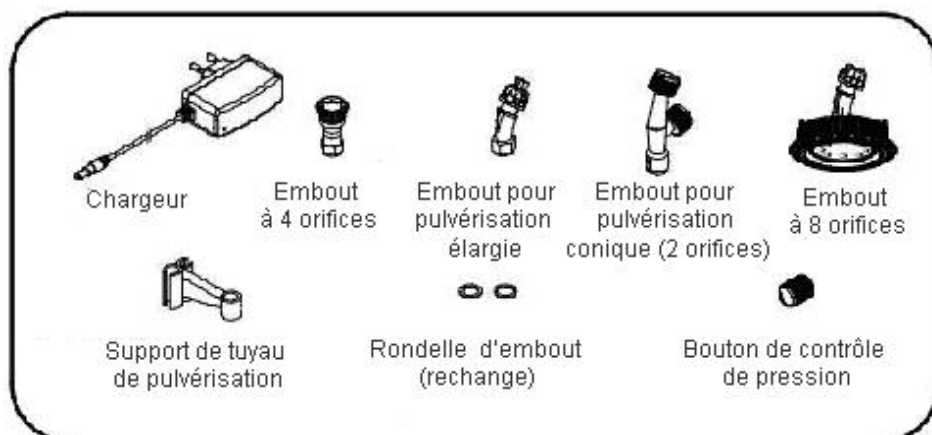

#### 2) Montage et préparation pour l'utilisation

a. Veuillez assembler le tuyau de pulvérisation et l'embout comme suit :

- Monter le tuyau de pulvérisation à la poignée
- Monter l'embout sur le tuyau de pulvérisation
- Veuillez monter le corps principal comme suit :

a. Mettre le bouchon de réservoir sur le corps principal.  
b. Monter le support de tuyau de pulvérisation sur le corps principal.

c. Monter le tuyau flexible sur le corps principal comme indiqué dans l'illustration et bien le serrer avec une clé.

d. Monter la boucle à l'extrémité inférieure de la sangle d'épaule comme indiqué dans l'illustration.

e. Insérer le bouton de contrôle de pression sur l'arbre d'interrupteur de contrôle de pression comme indiqué dans l'illustration.

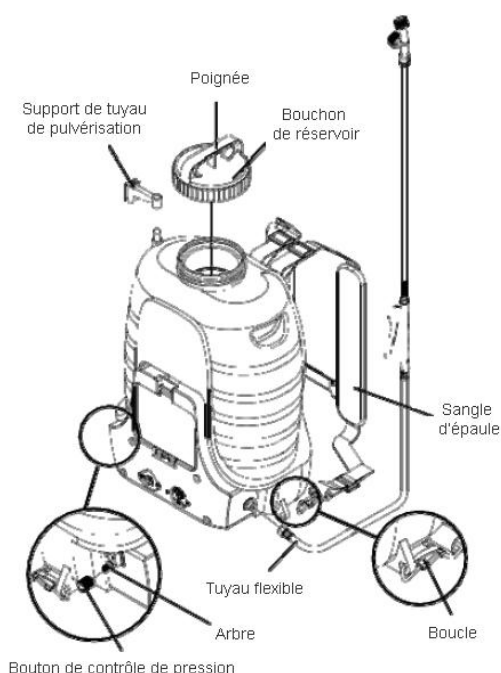



**Attention** Assembler et serrer le tuyau flexible sur le corps principal pour que le liquide ne fuit pas.

**Attention** Une poignée se trouve sur le bouchon de réservoir, il sert à lever et transporter le pulvérisateur plein.

- Avant l'usage, ajuster la sangle d'épaule comme suit :
  - a. S'assurer que les parties supérieure et inférieure de la sangle d'épaule ne sont pas vrillées et qu'elles sont fermement attachées.
  - b. Ajuster la longueur de la sangle d'épaule selon l'utilisateur. Mettre la sangle d'ajustement de longueur en bas comme indiqué dans l'illustration.
  - c. Ajuster la ceinture pectorale selon l'utilisateur. Utiliser la sangle d'ajustement de longueur et boucler comme indiqué dans l'illustration.

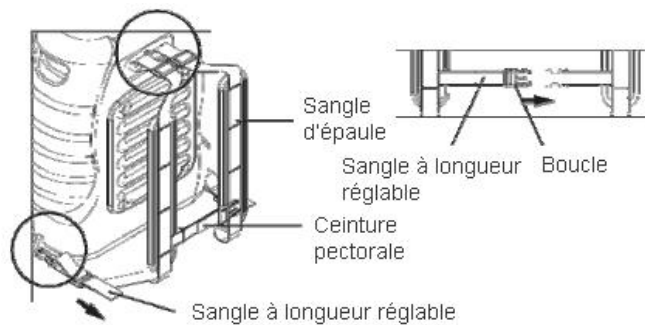

- Si la sangle d'épaule est détendue, le pulvérisateur est plus lourd et l'efficacité diminue.
- Attention**
- Avant l'usage, toujours s'assurer que les parties supérieure et inférieure de la sangle d'épaule ne sont pas vrillées et qu'elles sont bien fixées. Si la sangle d'épaule se détend pendant l'utilisation, l'utilisateur pourrait être blessé.

### **Installation du couvercle de la batterie**

Insérez le bas du couvercle dans le crochet situé sous le cadre du compartiment des piles. Fermez ensuite le couvercle en poussant le levier du couvercle à l'intérieur du trou situé sur le dessus du cadre.

### **3) Charge de la batterie et montage**

- La batterie n'est pas entièrement chargée quand elle est expédiée. Avant l'usage, charger complètement et correctement la batterie. Veuillez utiliser la batterie fournie avec le produit.  
Ne pas utiliser d'autre chargeur.

- a. Ouvrir le capot de prise de chargement comme indiqué dans l'illustration.
- b. Brancher le chargeur inclus au produit à une prise de courant 110 – 240 V. La LED du chargeur passe au « Vert ».
- c. Insérer la fiche du chargeur à la prise de chargement du corps principal. La LED du chargeur passe au « Rouge » et le chargement commence.

- Il faut 7 à 8 heures pour charger complètement. La LED du chargeur passe du « Rouge » au « Vert » quand le chargement est terminé.
- Attention**

- d. Débrancher la fiche de chargement de la prise. Débrancher le chargeur de la prise de courant.  
 e. Fermer le capot de la prise de chargement du corps principal.

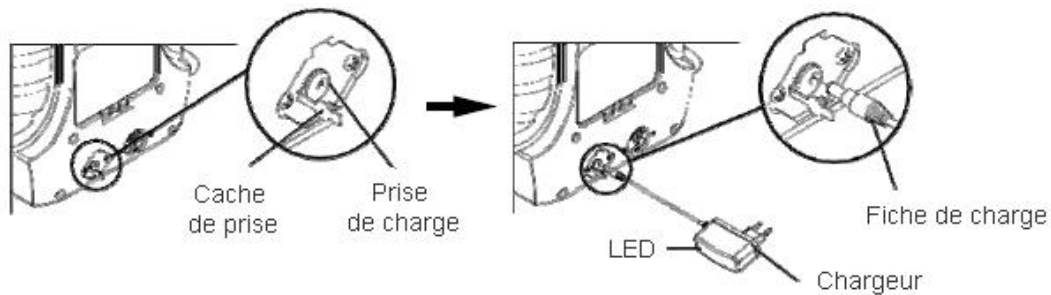

• Jauge de chargement de la batterie

L'indication de la jauge de chargement est comme suit. Veuillez l'utiliser correctement en vérifiant la jauge pendant la pulvérisation ou le chargement.

- Si seulement le « L » est allumé : Tension faible. Charger la batterie
- Quand « L » et « N » sont allumés : La tension de la batterie est normale pour l'utilisation
- Quand « L », « N » et « H » sont allumés : La batterie est en surtension. Si elle est en cours de chargement, arrêter le chargement.



Jauge de batterie

#### 4) Préparation du liquide et remplissage

**⚠ Attention** Les produits chimiques pour l'agriculture sont dangereux. Toujours veiller à lire attentivement les avertissements et le mode d'emploi donnés par le fabricant du produit et s'y tenir lors de l'utilisation.

**⚠ Attention** • Pour remplir le réservoir de liquide, toujours le faire par le filtre du bouchon de remplissage.

Si des substances étrangères se trouvent dans le liquide, ou si celui-ci n'est pas bien dilué, cela peut boucher l'embout et entraîner un dysfonctionnement de la pompe.

- En utilisant de la poudre soluble dans l'eau ou un mélange de sulfide de charbon, il doit être suffisamment mélangé. Sinon, il peut boucher l'embout et entraîner un dysfonctionnement de la pompe.
- Veuillez prendre le maximum de soin en utilisant des produits chimiques pour l'agriculture. Si le produit chimique est répandu sur le corps, le laver complètement avec de l'eau douce.
- S'assurer que l'interrupteur électrique et celui de contrôle de pression sont en position « Arrêt » avant le remplissage.
- La capacité du réservoir est de 18 l. Vérifier la lecture sur le côté du réservoir lors du remplissage.
- Pour utiliser un liquide différent, l'intérieur du réservoir doit être complètement lavé à l'eau claire. Puis, remplir le réservoir avec de l'eau propre et faire fonctionner le pulvérisateur pendant 3 à 4 minutes pour que l'intérieur du filtre, du tuyau flexible et de l'embout soit bien lavé.
- Après le remplissage, bien fermer le bouchon de réservoir pour que le liquide ne fuit pas. Lors du remplissage, prenez en compte l'environnement. Evitez toute contamination. Remplissez l'outil dans un endroit sûr et de manière sûre.

## 4. MODE D'EMPLOI

• Un interrupteur électrique et un pour le contrôle de pression se trouvent en bas et sur le côté du réservoir (à votre gauche quand vous avez le pulvérisateur sur le dos). Vous pouvez utiliser le pulvérisateur des deux façons suivantes. Choisissez-en une.

a. Avec l'interrupteur MARCHE-ARRÊT (haute pression). Si vous poussez l'interrupteur sur « MARCHE », le pulvérisateur démarre en pression élevée.

b. Avec l'interrupteur de contrôle de pression, sur ARRÊT, basse pression et haute pression. Si vous tournez l'interrupteur sur la droite, la pompe démarre. Plus vous tournez vers la droite, plus la pression est élevée. Si vous tournez à gauche à fond, la pompe s'arrête sur ARRÊT. Utiliser cet interrupteur si vous voulez une pression spécifique.

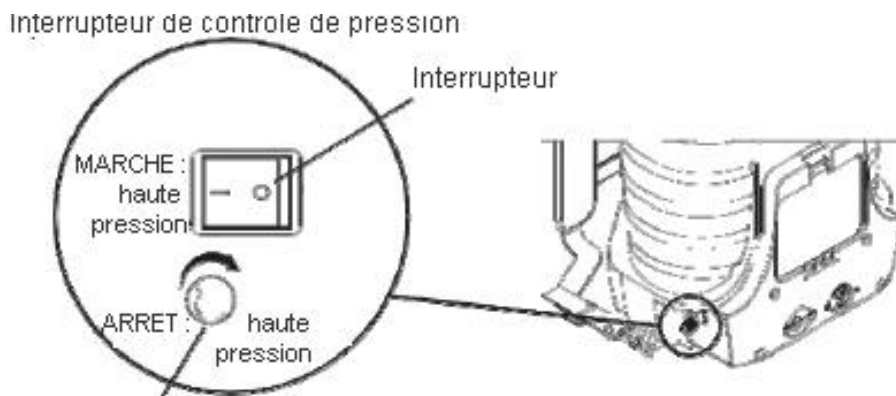

• Rappelez-vous que le pulvérisateur est en « Haute pression » en utilisant l'interrupteur électrique.

• Si vous mettez en marche le pulvérisateur avec l'interrupteur électrique, l'interrupteur de contrôle de pression ne fonctionne pas.

• Si vous voulez contrôler la pression, mettre le pulvérisateur en arrêt avec l'interrupteur électrique, et le redémarrer avec l'interrupteur de contrôle de pression.

### ⚠ Attention

• Appuyer sur la manette permet la pulvérisation du liquide par l'embout comme indiqué dans l'illustration. Si vous voulez une pulvérisation intermittente, contrôler la pulvérisation avec la manette. Si vous voulez une pulvérisation continue, utiliser le bloc de fixation comme indiqué dans l'illustration.

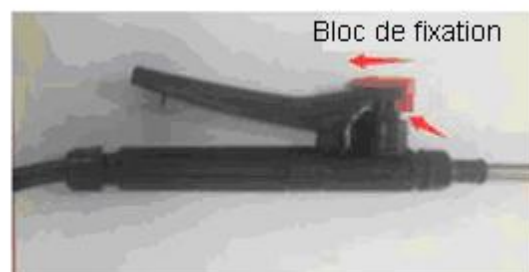
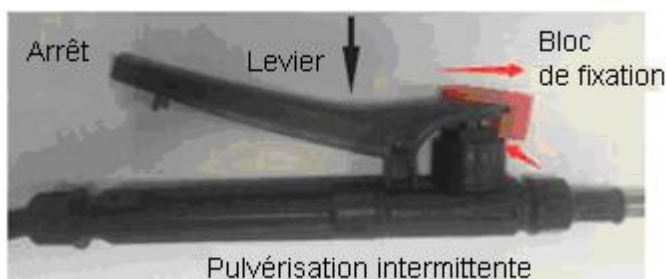

• Nous recommandons la pression de pulvérisation suivante :

a. Pulvérisation à haute pression : poudre soluble dans l'eau, produits chimiques généraux, pesticides.

b. Pulvérisation à basse pression : herbicide, stérilisation intérieure

• Toujours mettre l'interrupteur électrique sur ARRET après le travail de pulvérisation. Si vous avez utilisé le contrôle de pression, s'assurer de le mettre complètement vers la gauche en position ARRET.

**⚠ Attention** • L'interrupteur électrique et le contrôle de pression doivent être en position ARRET quand il n'est pas utilisé.

• Nous fournissons 4 types d'embout. Utiliser celui qui correspond à vos besoins.

#### **a. Embout conique (2 orifices)**

Cet embout pulvérise le liquide en forme circulaire comme indiqué dans l'illustration.

Les particules pulvérisées sont fines (petites). C'est bon pour le pesticide et la prévention des mauvaises herbes.

L'embout conique est le plus utilisé car il pulvérise le liquide de manière très uniforme. (Pression de 0,04 à 0,48 MPa, débit de 0,58 à 1,85 l/min).

#### **b. Injecteur pour pulvérisation élargie**

Cet embout pulvérise le liquide en forme d'ovale étroit comme indiqué dans l'illustration.

Il est approprié pour pulvériser sur une surface plane. Il est bon pour l'herbicide et l'extermination des insectes. Nous recommandons une pression faible pour l'herbicide pour que la particule soit plus grosse ; au contraire, nous recommandons une haute pression pour l'insecticide pour que la particule soit plus fine. (Pression de 0,02 à 0,46 MPa, débit de 0,6 à 1,9 l/min)

#### **c. Embout à 4 orifices**

Cet embout pulvérise le liquide par 4 orifices circulaires comme indiqué dans l'illustration. Cet embout peut être ajusté. Si vous le tournez dans le sens anti-horaire, les particules sont plus grosses. Si vous tournez dans le sens horaire, les particules sont plus petites.

Nous recommandons cet embout pour l'insecticide sur les arbres fruitiers car cet embout pulvérise plus loin (à de grandes distances) avec de grosses particules (pression de 0,01 à 0,56 MPa, débit de 0,65 à 1,5 l/min).

#### **d. Embout à 8 orifices**

Cet embout pulvérise le liquide en huit petits cercles comme indiqué dans l'illustration. Nous recommandons cet embout pour l'insecticide sur les pelouses car cet embout pulvérise sur de grandes surfaces. (Pression de 0,01 à 0,46 MPa, débit de 0,6 à 2,4 l/min).

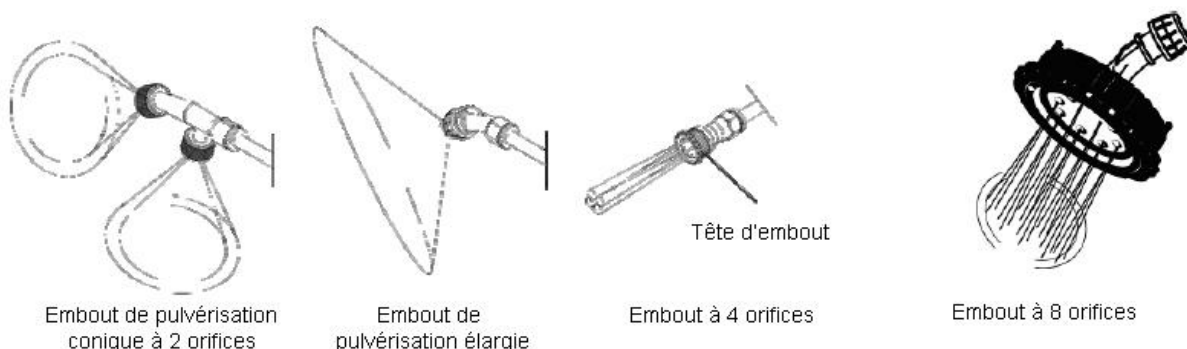

## **5. VERIFICATION APRES USAGE RANGEMENT**

### **1) Vérification après usage**

• Enlever le liquide restant dans le réservoir. Laver soigneusement l'intérieur du réservoir avec de l'eau claire.

• Remplir le réservoir avec de l'eau claire et faire fonctionner la pompe pendant 3 à 4 minutes. Pulvériser l'eau pour que l'intérieur du filtre, du tuyau flexible et de l'embout soit bien nettoyé.

• Il est interdit de plonger le pulvérisateur entier dans l'eau pour le nettoyer ! Les fils ne doivent pas toucher l'eau.

• Couper l'interrupteur électrique et le contrôle de pression après le lavage.

## 2) Vérifications journalières

• Vérifier tous les raccords et les serrer. S'assurer qu'aucune pièce n'est desserrée ou manquante.

• S'assurer qu'aucun dommage n'apparaît sur la boucle et les pièces de connexion de la sangle d'épaule.

• S'assurer qu'aucun dommage n'apparaît sur le tuyau flexible de pulvérisation et les pièces de connexion entre le corps principal et la poignée.

• Vérifier qu'il n'y a aucune substance étrangère dans les filtres et dans le réservoir. Laver régulièrement.

Voir l'illustration ci-dessous.

① Ouvrir le bouchon de réservoir et enlever le filtre de bouchon.

② Enlever le filtre de réservoir de l'embout en bas et à l'intérieur du réservoir.

③ Enlever le tissu du filtre du corps de filtre et le nettoyer soigneusement.

④ Après le nettoyage, remettre le tissu de filtre dans la rainure du corps de filtre et le reconnecter à l'embout.

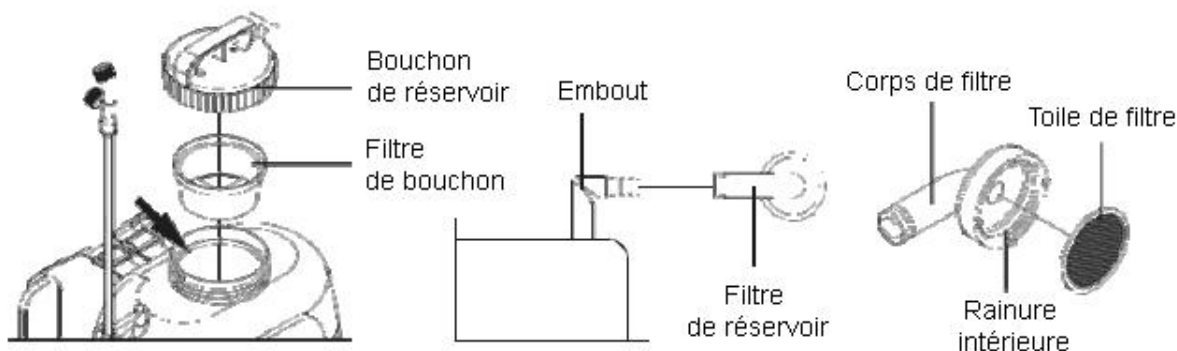

## 3) Pour le stockage de longue durée

• Nettoyer le pulvérisateur en suivant la séquence dans les vérifications après usage.

• Le pulvérisateur doit être complètement sec pour le stocker pour une longue durée. Pendant l'hiver, stocker le pulvérisateur à l'intérieur pour que la pompe et le tuyau flexible ne soient pas endommagés ou fissurés.

L'interrupteur électrique et le contrôle de pression doivent être sur ARRET pour le stockage.

La batterie doit être complètement chargée, la prise doit être débranchée du corps principal pour le stockage.

**⚠ Attention** Pour un stockage de plus de six mois, la batterie doit être complètement rechargée tous les 2 à 3 mois. Si la batterie se décharge complètement, sa durée de vie va diminuer rapidement et le chargement sera difficile.

• L'endroit du stockage ne doit pas être soumis aux rayons directs du soleil et être bien ventilé.

**⚠ Attention** Le chargeur et la batterie doivent être mis dans un endroit sécurisé ne pouvant être atteint par les enfants.

# 6. VERIFICATION DES ELEMENTS AVANT LA DEMANDE DE REVISION

• Veuillez vérifier les points suivants avant de demander une révision.

(Vous devez d'abord vérifier les points suivants pour ne pas perdre de temps et recevoir un service plus précis)

Problème	Cause	Solution
Je mets l'interrupteur sur MARCHE mais la pompe ne démarre pas	<ul style="list-style-type: none"> <li>• Batterie déchargée</li> <li>• Mauvaise connexion de la batterie</li> <li>• Pompe endommagée</li> </ul>	<ul style="list-style-type: none"> <li>• Charger la batterie</li> <li>• Vérifier la connexion de la prise de chargement dans le corps principal</li> <li>• Vérifier la pompe et la remplacer le cas échéant (demander une révision)</li> </ul>
La pompe fonctionne mais elle ne pulvérise pas	<ul style="list-style-type: none"> <li>• Le filtre de réservoir est bouché</li> <li>• Il n'y a pas de liquide dans le réservoir</li> <li>• L'embout est bouché</li> </ul>	<ul style="list-style-type: none"> <li>• Nettoyer le filtre du réservoir</li> <li>• Remplir de liquide</li> <li>• Nettoyer l'embout</li> </ul>
La pompe s'arrête brusquement lors de la pulvérisation	<ul style="list-style-type: none"> <li>• Le filtre du réservoir est bouché</li> <li>• Il n'y a pas de liquide dans le réservoir</li> <li>• L'embout est bouché</li> <li>• La batterie est déchargée</li> </ul>	<ul style="list-style-type: none"> <li>• Nettoyer le filtre de réservoir</li> <li>• Remplir de liquide</li> <li>• Nettoyer l'embout</li> <li>• Charger la batterie</li> </ul>
La pression de pulvérisation est faible	<ul style="list-style-type: none"> <li>• Le filtre du réservoir est bouché</li> <li>• L'embout est bouché</li> <li>• La batterie est déchargée</li> </ul>	<ul style="list-style-type: none"> <li>• Nettoyer le filtre de réservoir</li> <li>• Nettoyer l'embout</li> <li>• Charger la batterie</li> </ul>

## 7. CARACTERISTIQUES DU PRODUIT

- Dimensions du produit

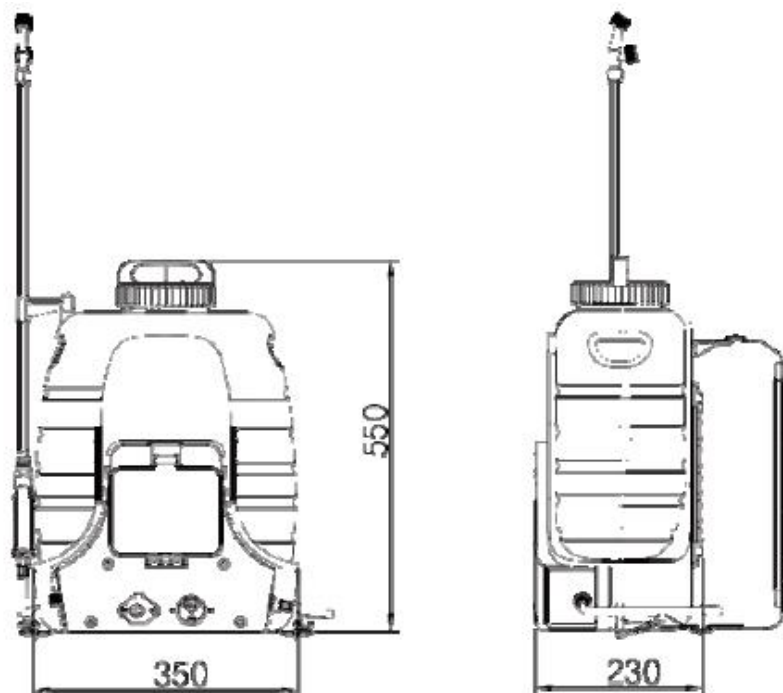

• Caractéristiques du produit

Pulvérisateur	Modèle	RACPVD16L
	Taille du produit (mm)	350 x 230 x 550
	Poids du produit (kg)	Poids à vide: 4,7 kg / poids total: au moins 5 kg
	Capacité du réservoir (L)	18
	Utilisation continue	Environ 5 heures (à haute pression)
	Quantité pulvérisée (à haute pression)	1,5 l/min. (avec un embout conique à 2 orifices)
Pompe	Type	Diaphragme
	Tension	12 VDC
	Pression maximum	0,4 MPa
	Débit maximum	3,6 l/min
Batterie	Type	Lithium ion
	Tension	12 V 8 Ah / Nominal 11,1 VDC, 88,8 W
	Capacité	8 Ah
Chargeur	Tension d'entrée	100 à 240V~ 50/60Hz 0,2 A Max.
	Tension de sortie	12 VDC.
	Temps de chargement	7 à 8 heures

## 8. DECLARATION DE CONFORMITE



BUILDER SAS

32 rue Aristide Bergès - Z.I. du Casque - 31270 Cugnaux - France

Déclare que la machinerie intitulée ci-dessous : PULVÉRISATEUR SANS FIL

Modèle : RACPVD16L

Numéro de série : 20231228960-20231231639

Est conforme aux conditions de la Directive « Machinerie » 2006/42/CE et aux lois la transposant :

Est également conforme aux Directives Européennes :

Directive EMC 2014/30/EU

Directive LVD 2014/35/EU

Est également conforme aux normes européennes et aux normes nationales et aux indications suivantes :

EN ISO 12100:2010, EN ISO 19932-1:2013, EN ISO 19932-2:2013,  
EN 60204-1:2018

EN IEC61000-6-1:2019, EN IEC61000-6-3:2021,

EN 60335-1:2012+A11:2014+A13:2017+A1:2019+A14:2019+A2:2019

EN 62233:2008; EN55014-1:2017;EN55014-2:2015

EN IEC61000-3-2:2019+A1:2021, EN 61000-3-3:2013+A1:2019+A2:2021

Fait à Cugnaux le 27/09/2023

Philippe MARIE / PDG

## 9. GARANTIE



### GARANTIE

Le fabricant garantit le produit contre les défauts de matériel et de main-d'œuvre pour une période de 2 ans à compter de la date d'achat originelle. La garantie s'applique si le produit est à usage domestique. La garantie ne s'étend pas pour des pannes dues à l'usure et aux dommages normaux.

Le fabricant accepte de remplacer les pièces classées comme défectueuses par le distributeur désigné. Le fabricant n'accepte pas la responsabilité du remplacement de la machine, toute ou partie, et / ou des dommages s'ensuivant.

#### La garantie ne couvre pas les pannes dues :

- à la maintenance insuffisante.
- au montage, réglage ou opérations anormales du produit.
- aux pièces sujettes à l'usure normale.

#### La garantie ne s'étend pas :

- aux coûts d'expédition et d'emballage.
- à l'utilisation de l'outil dans un but autre que celui pour lequel il a été conçu.
- à l'usage et maintenance de la machine de manière non décrite dans le manuel d'utilisateur.

De par notre politique d'amélioration continue du produit, nous nous réservons le droit d'altérer ou de modifier les caractéristiques sans préavis. En conséquence, le produit peut être différent des informations contenues ci-dessus, mais une modification sera entreprise sans préavis si elle est reconnue comme une amélioration de la caractéristique précédente.

#### LIRE ATTENTIVEMENT LE MANUEL AVANT D'UTILISER LA MACHINE.

En commandant des pièces détachées, veuillez indiquer le numéro ou le code de la pièce, vous pouvez trouver cela dans la liste de pièces détachées dans ce manuel. Gardez le reçu d'achat ; sans lui, la garantie est invalide. Afin de vous aider avec votre produit, nous vous invitons à nous contacter par téléphone ou via notre site internet :

- **+33 (0)9.70.75.30.30**
- **<https://services.swap-europe.com/contact>**

Vous devez créer un « ticket » via leur plateforme.

- Inscrivez-vous ou créez votre compte.
- Indiquez la référence de l'outil.
- Choisissez l'objet de votre demande.
- Expliquez votre problème.
- Joignez ces fichiers : la facture ou le reçu de caisse, la photo de la plaque d'identification (numéro de série), la photo de la pièce dont vous avez besoin (par exemple : broches de la fiche de transformateur qui sont cassées).





# 10. PANNE PRODUIT

## QUE FAIRE SI MA MACHINE TOMBE EN PANNE?

### Si vous avez acheté votre produit en magasin :

- a) Videz le réservoir d'essence si votre produit en a un.
- b) Veillez à ce que votre machine soit complète ( accessoires fournis ) et propre ! Si ce n'est pas le cas le réparateur refusera la machine.

Se présenter au magasin avec la machine complète avec le ticket de caisse ou facture.

### Si vous avez acheté votre produit sur un site internet :

- a) Videz le réservoir d'essence si votre produit en a un.
- b) Veillez à ce que votre machine soit complète ( accessoires fournis ) et propre ! Si ce n'est pas le cas le réparateur refusera la machine.
- c) Créez un dossier SAV SWAP-Europe (ticket ) sur le site : <https://services.swap-europe.com>  
Au moment de faire la demande sur SWAP-Europe, vous devez joindre la facture et la photo de la plaque signalétique.

- d) Contactez la station de réparation pour s'assurer de ses disponibilités, avant de déposer la machine.

Se présenter en station de réparation avec la machine complète emballée, accompagnée de la facture d'achat et de la fiche de prise en charge station téléchargeable une fois la demande SAV effectuée sur le site SWAP-Europe

Pour les machines présentant une panne de moteurs constructeurs BRIGGS & STRATTON, HONDA et RATO veuillez vous referer à la notice.

Les réparations seront faites par les motoristes agréés de ces constructeurs, voir leur site :

- <http://www.briggsandstratton.com/eu/fr>
- <http://www.honda-engines-eu.com/fr/service-network-page;jsessionid=5EE8456CF39CD572AA2AEEDFD290CDAE>
- <https://www.rato-europe.com/it/service-network>

**Veillez conserver votre emballage d'origine pour permettre les retours SAV ou emballer votre machine avec un carton similaire aux mêmes dimensions.**

**Pour toute question concernant notre SAV vous pouvez faire une demande sur notre site <https://services.swap-europe.com>**

**Notre hotline reste à votre écoute au +33 (9) 70 75 30 30.**



# 11. EXCLUSIONS DE GARANTIE

## LA GARANTIE NE COUVRE PAS :

- La mise en route et les réglages du produit.
- Les dommages consécutifs à une usure normale du produit.
- Les dommages consécutifs à une utilisation non conforme du produit.
- Les dommages résultants d'un montage ou d'une mise en route non conforme au manuel d'utilisation.
- Les pannes liées à la carburation au-delà de 90 jours et à l'encrassement des carburateurs.
- Les actes d'entretiens périodiques et standards.
- Les actes de modification et de démontage qui annulent directement la garantie.
- Les produits dont le marquage original d'authentification (marque, numéro de série) ont été dégradés, altérés ou retirés.
- Le remplacement des consommables.
- L'utilisation des pièces qui ne sont pas d'origine.
- La casse des pièces consécutive à des chocs ou projections.
- Les pannes des accessoires.
- Les défauts et leurs conséquences liés à toute cause extérieure.
- La perte d'éléments et la perte due à un vissage insuffisant.
- Les éléments de coupe et tout dommage lié au desserrage des pièces.
- Une surcharge ou surchauffe.
- Une mauvaise qualité de l'alimentation : tension défectueuse, erreur de voltage, etc.
- Les dommages consécutifs à la privation de jouissance du produit pendant le temps nécessaire aux réparations et plus généralement les frais d'immobilisation du produit.
- Les frais de contre-expertise établis par un tiers suite à un devis par une station de réparation SWAP-Europe
- L'utilisation d'un produit qui présenterait un défaut ou une casse constaté(e) et qui n'aurait pas fait l'objet d'un signalement immédiat et/ou d'une réparation auprès des services de SWAP-Europe.
- Les détériorations liées aux transports et au stockage\*.
- Les lanceurs au-delà de 90 jours.
- Huile, essence, graisse.
- Les dommages liés à l'utilisation de carburants ou lubrifiants non conformes.

\* Conformément à la législation du transport les détériorations liées aux transports doivent être déclarées aux transporteurs dans les 48 heures maximum après constat par lettre recommandée avec accusé de réception.

Ce document est un complément de votre notice, liste non exhaustive.

**Attention :** toute commande doit être vérifiée en présence du livreur. En cas de refus de celui-ci vous devez simplement refuser la livraison et notifier votre refus.

**Rappel :** les réserves n'excluent pas la notification par courrier recommandé A/R dans les 72h.

### Information :

Les appareils thermiques doivent être hivernés à chaque saison (service disponible sur le site SWAP-Europe)  
Les batteries doivent être chargées avant d'être stockées.



BUILDER SAS  
32 rue Aristide Bergès - Z.I. du Casque - 31270 Cugnaux - France  
MADE IN PRC 2023